

お願い

フローリング仕様の施工について必ずこちらをご覧ください。



「マルチ@ルーム」(断熱パネル仕様) 床下断熱材 補足組立・施工説明書

取説番号 F3-351-2

このたびは弊社商品をお買い上げいただきまして、まことにありがとうございます。
正しく施工をおこなっていただくため、この取付説明書及び本体の取付説明書に従って組立ててください。
製品の施工には、危険を伴う場合がありますので、必ず専門の工事業者による施工をお願いします。

■ 施工前の注意

- ・この取付説明書は、ソレイドテラス囲い フローリング仕様の施工要領について補足説明をしています。
フローリング施工の前に下図詳細図を参考に、受アングル及び断熱材を取付け施工してください。
- ・開梱時に内容を確認して下さい。また部材に破損がないか、確認してください。

■ 施工上の注意

- ・施工にあたっては、十分な安全確保の上、正しく行なってください。
- ・ボルト、ビス類は確実に締め付け、工事完了後、ゆるみやガタつきがないか確認をしてください。
- ・工事完了後、製品にキズ、へこみがないか確認してください。
- ・別途手配品として、ネタボンド(木工用ボンド)を手配してください。

■ 出幅方向詳細図 (床下断熱材施工図)

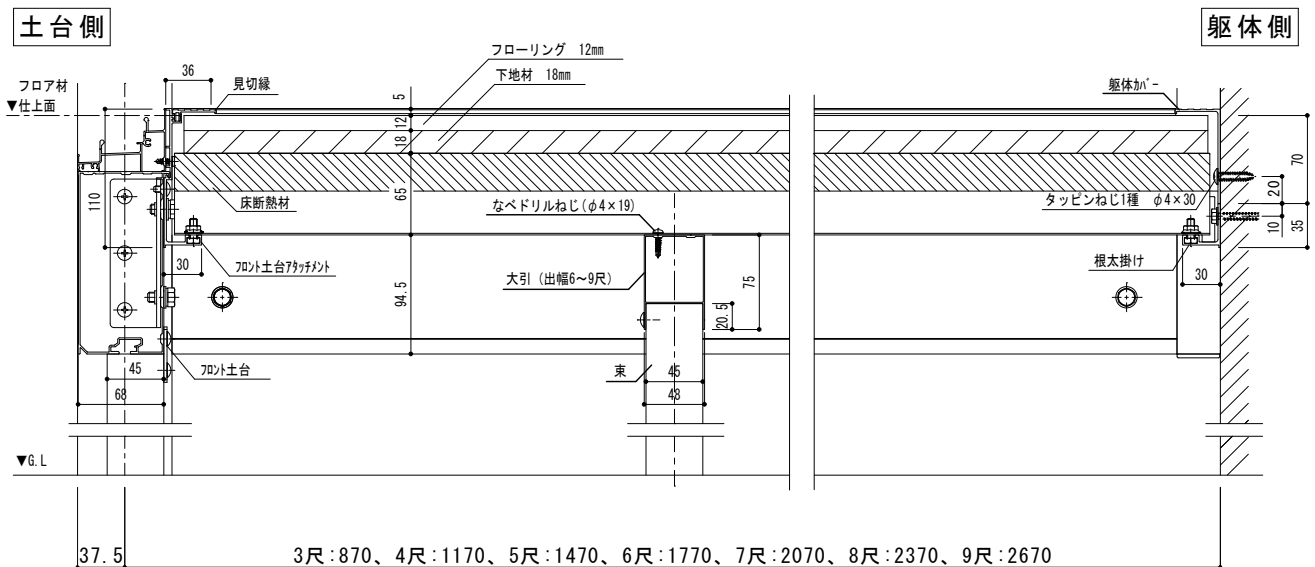

■ 間口方向詳細図 (床下断熱材施工図)

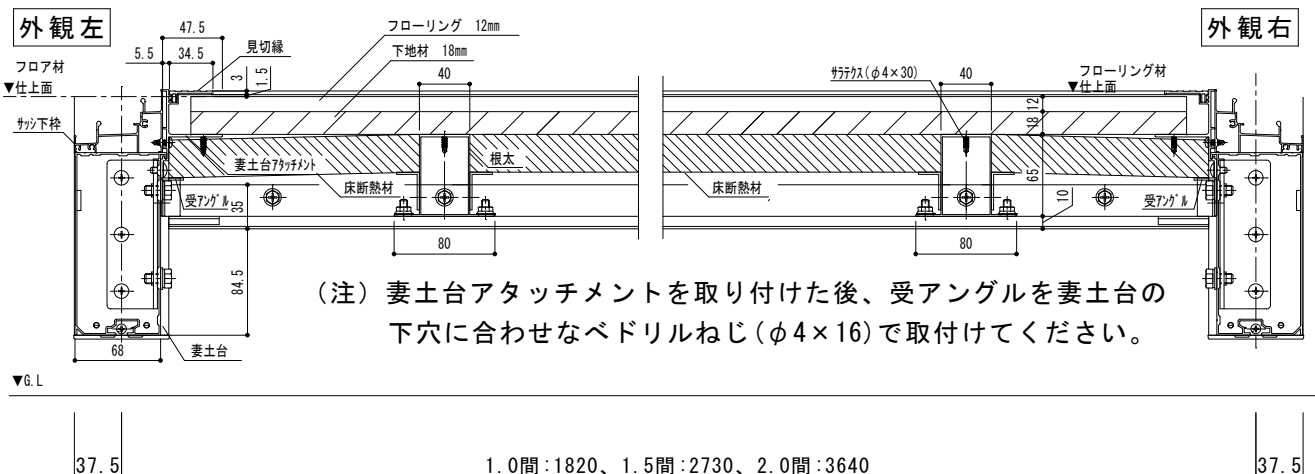

※連棟の場合も同様の納まりになります。

■ 下地材割付表

	1.0K	1.5K	2.0K
09	A' A' 820	A' A A' 820	A' A A A' 820
12	B' B' 1120	B' A'' B' 1120	B' A'' B B' 1120
15	C' C' 1420	C' C C' 1420	C' C C C' 1420
18	D' D' 1720	D' D D' 1720	D' D D D' 1720
21	B' B' 910 1110 2020 E''	B' A'' B' 910 1110 2020 E'' E''	B' A'' B B' 910 1110 2020 E E
24	C' C' 910 1410 2320 E''	C' C C' 910 1410 2320 E'' E''	C' C C C' 910 1410 2320 E E
27	D' D' 910 1710 2620 E''	D' D D' 910 1710 2620 E' E'	D' D D D' 910 1710 2620 E E
	855 855 1710	855 910 855 1310 1310	855 910 910 855 1765 1765

下地合板加工寸法表

記号	短辺 × 長辺
A(A') <A''>	820 (820) <560> × 910 (855) <910>
B(B')	910 (855) × 1120
C(C')	910 (855) × 1410
D(D')	910 (855) × 1710
E(E') <E''>	910 × 1765 (1310) <1710>

■ 梱包内容

○フロント土台付属部材 ※ () 内寸法は床下ロングを示す。

名称	数量	品番	寸法		
			1.0間	1.5間	2.0間
フロント土台アタッチメント	1	AC-369	L=1743	L=2654	L=3563
フロント見切縁	1	3K-93537	L=1744	L=2654	L=3564
躯体カバー	1	AC-370	L=1745	L=2655	L=3565
根太掛け	1	3K-92710	L=1745	L=2655	L=3565
束	1	3K-93545	L=668 (1068)	L=668 (1068)	L=668 (1068)
上枠アタッチメント	1	2K-94369	L=1744	L=2654	L=3564
同梱部品	1				

○妻土台付属部材

名称	数量	品番	寸法						
			3尺	4尺	5尺	6尺	7尺	8尺	9尺
妻土台アタッチメント	2	3K-93536	L=796	L=1096	L=1396	L=1696	L=1996	L=2296	L=2596
サイド見切縁	2	3K-93537	L=764	L=1064	L=1364	L=1664	L=1964	L=2264	L=2564
上枠アタッチメント	2	2K-94369	L=797	L=1097	L=1397	L=1697	L=1997	L=2297	L=2597
同梱部品	1								
ワア材取付用同梱部品	1								

■ 部材の取付

※本体フレームの組立～開口部の組立は、本体の組立・施工説明書をご覧ください。

- ①フロント土台にフロント土台アタッチメント、妻土台に妻土台アタッチメントをそれぞれトラスピンねじ（ $\phi 5 \times 10$ ）で取付けてください。
- ②妻土台になべドリルねじ（ $\phi 4 \times 16$ ）で床下断熱材受けアングルを取付けてください。

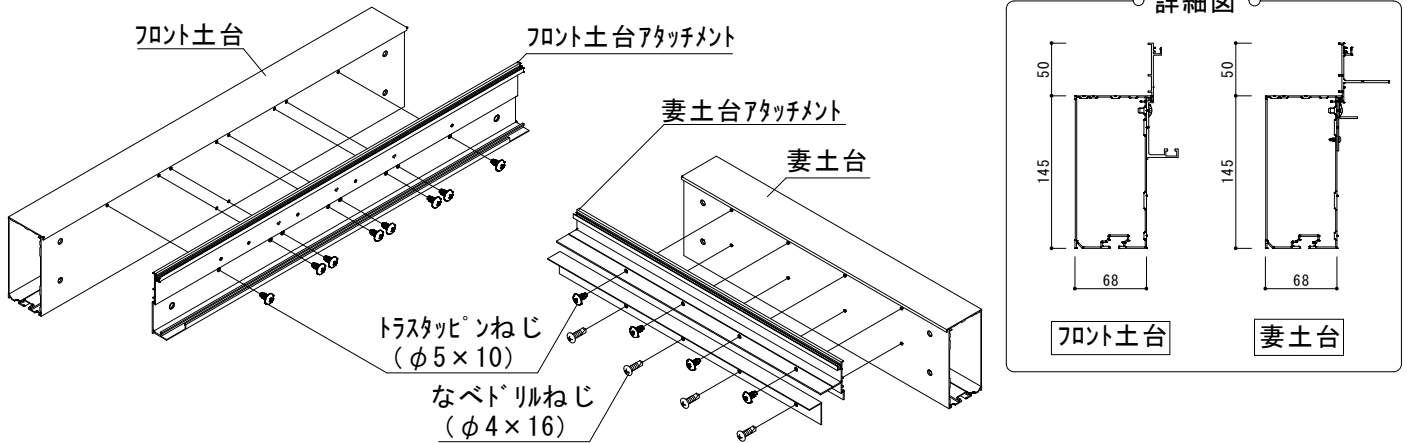

※出幅 6 尺以上の場合、中間に大引・束を取付けてください。（出幅 3～5 尺の場合は不要）

- ②大引連結金具、束を取り付けた大引を妻土台にトラスピンねじ（ $\phi 5 \times 10$ ）で取付けてください。

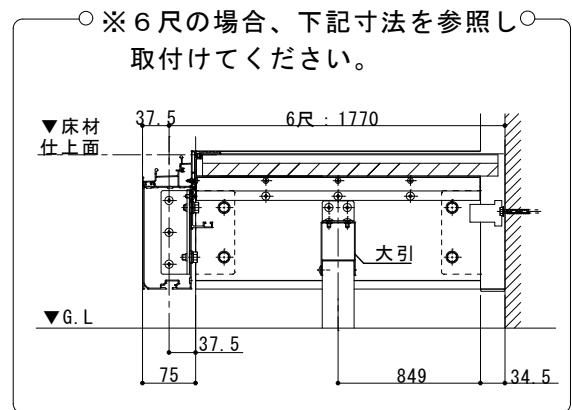
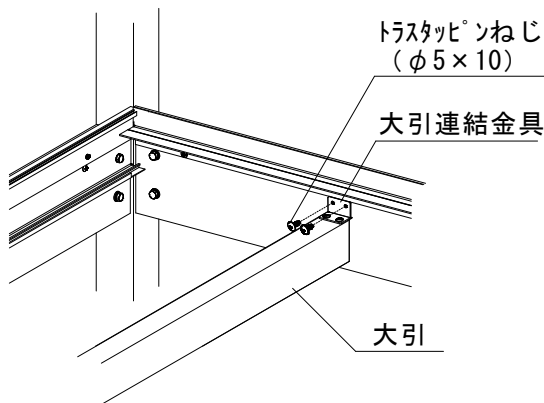

■ 床部の組立

- ①本体の組立・施工説明書に従い、根太を取付けてください。
※フロア仕様の場合、フロント土台アタッチメントの丸穴の中心に合わせ取付けてください。（下図参照）

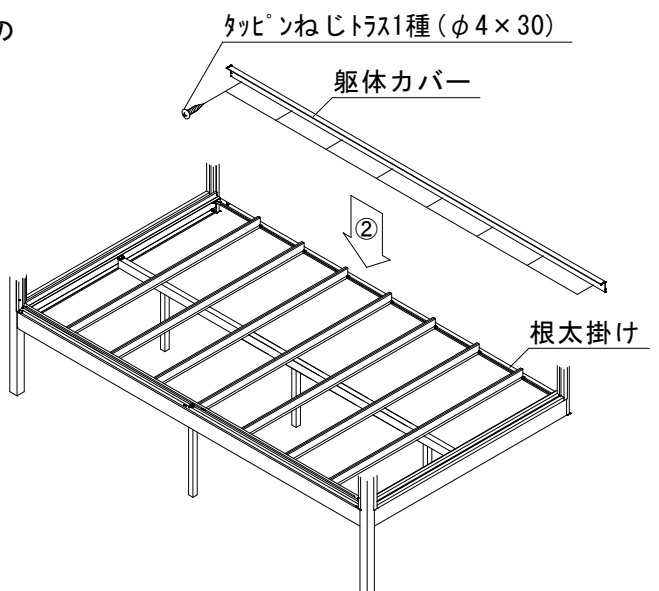
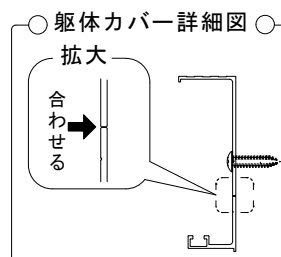
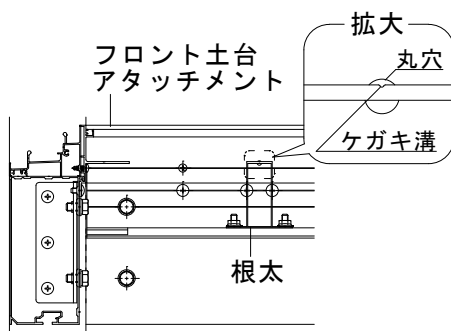

- ②躯体カバーを根太掛けの上端に合わせ、トラスピンねじトラス1種（ $\phi 4 \times 30$ ）で躯体に取付けてください。

■ フローリング材の取付

- ①床下断熱材を柵間に嵌め込み取付けてください。
両端部から取付、端部用床下断熱材は柵を仮締し、側面から差込み柵取付ボルトを本締めしてください。
- ②下地材をサラテクス(φ4×30)で妻土台アタッチメント、根太に取付けてください。
下地材はあらかじめ下穴をあけ、取付けてください。下地材寸法、割付はP.2を参照してください。
(注)下地材が濡れていたり、含水率が高い状態で施工しないでください。水分がフロア材に移行し、突き上げなど不具合の原因となります。

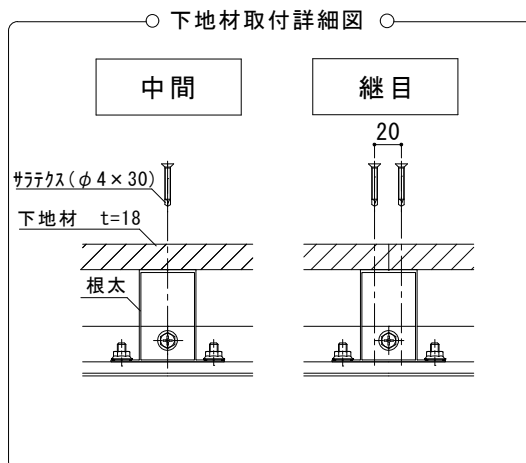
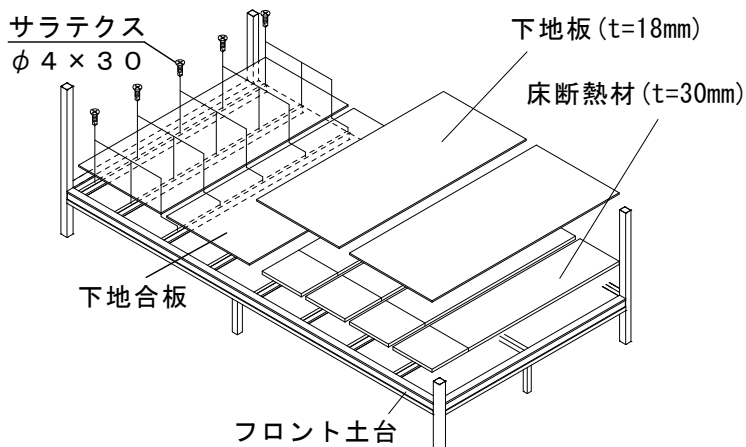

- ③フロア材の裏面にネタボンド(木工用ボンド)を塗布し、フローリング材を張付けながらスクリーュー釘で下地材に取付けてください。
- ④妻土台アタッチメント、フロント土台アタッチメントに見切縁をはめ込んでください。
(注)見切縁は当て木とハンマーを使用して取付けてください。

