

■ フローリング材の取付

- ① 下地材をサラテクス(φ4×30)で妻土台アタッチメント、根太に取付けてください。
 下地材はあらかじめ下穴をあけ、取付けてください。下地材寸法、割付はP.2を参照してください。
 (注) 下地材が濡れていたり、含水率が高い状態で施工しないでください。水分がフロア材に移行し、突き上げなど不具合の原因となります。

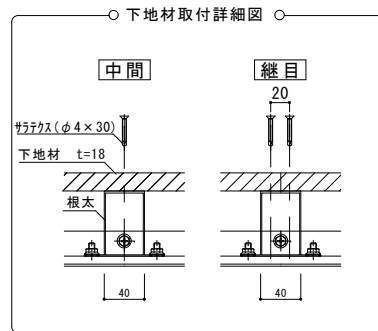

- ② フロア材の裏面にネタボンド(木工用ボンド)を塗布し、フローリング材を張付けながらスクリーナ釘で下地材に取付けてください。
 ③ 妻土台アタッチメント、フロント土台アタッチメントに見切縁をはめ込んでください。
 (注) 見切縁は当て木とハンマーを使用して取付けてください。

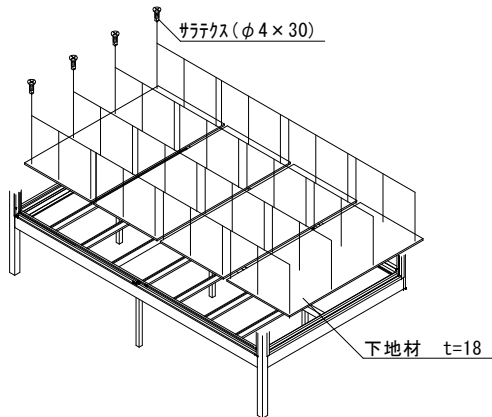
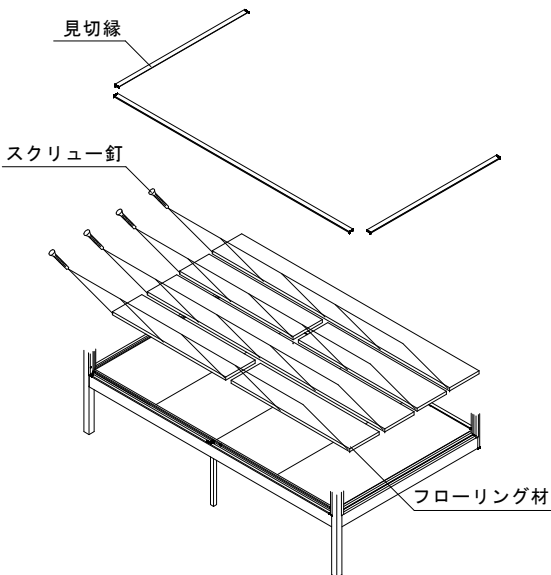
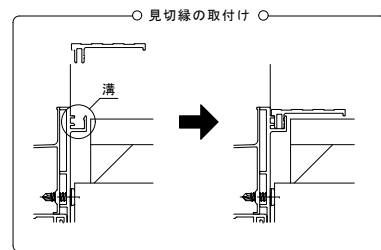
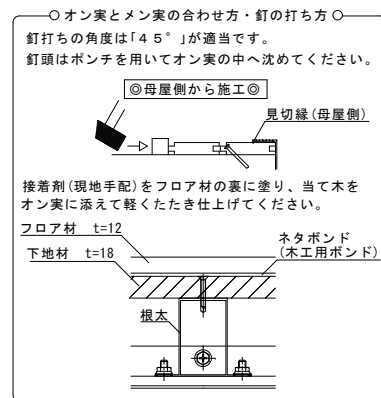

■ 製品の改良、改善の為、仕様は予告なく変更することがあります。

お願い

フローリング仕様の施工について必ずこちらをご覧ください。

Daisen ソレイド テラス囲い フローリング仕様 補足組立・施工説明書

取説番号 F3-351

このたびは弊社商品をお買い上げいただきまして、まことにありがとうございます。
 正しく施工をおこなっていただくため、この取付説明書及び本体の取付説明書に従って組立ててください。
 製品の施工には、危険を伴う場合がありますので、必ず専門の工事業者による施工をお願いします。

■ 施工前の注意

- ・この取付説明書は、ソレイドテラス囲い フローリング仕様の施工要領について補足説明をしています。本体の組立て要領については本体の取付説明書をご覧ください。
- ・開梱時に内容を確認して下さい。また部材に破損がないか、確認してください。

■ 施工上の注意

- ・施工にあたっては、十分な安全確保の上、正しく行なってください。
- ・ボルト、ビス類は確実に締め付け、工事完了後、ゆるみやガタつきがないか確認をしてください。
- ・工事完了後、製品にキズ、へこみがないか確認してください。
- ・別途手配品として、ネタボンド(木工用ボンド)を手配してください。

■ 出幅方向詳細図

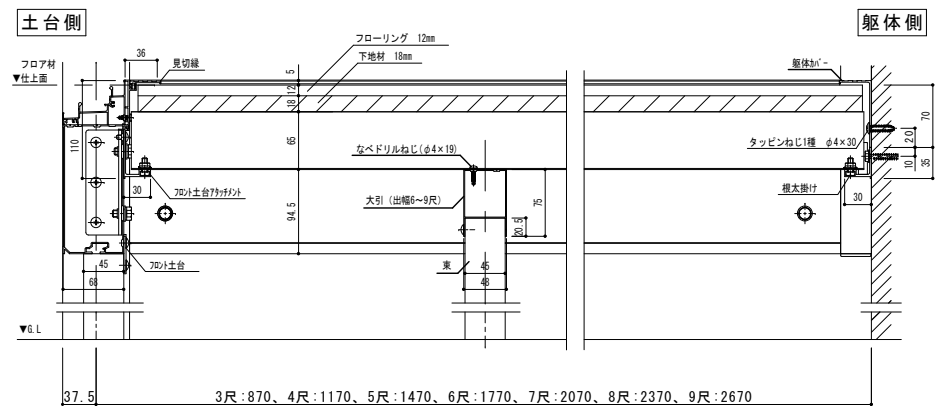

■ 間口方向詳細図

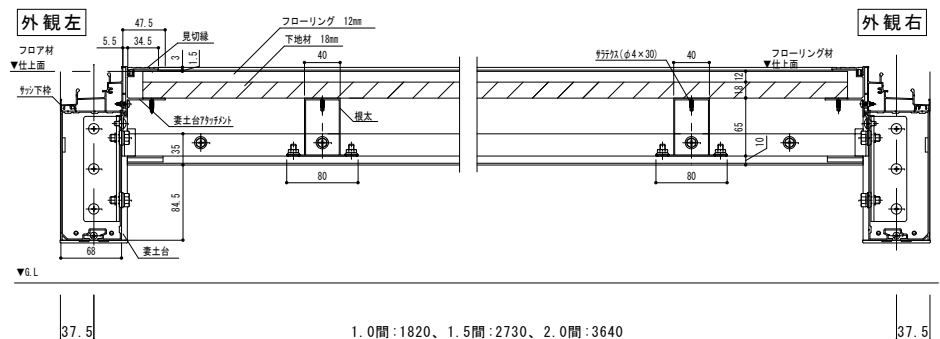

※ 連続の場合も同様の納まりになります。

■ 下地材割付表

	1.0間		1.5間		2.0間							
09	A'	A'	860	A'	A	A'	860	A'	A	A	A'	860
12	B'	B'	1160	B'	A''	B'	1160	B'	A''	B	B'	1160
15	C'	C'	1460	C'	C	C'	1460	C'	C	C	C'	1460
18	D'	D'	1760	D'	D	D'	1760	D'	D	D	D'	1760
21	B'	B'	900 1160	B'	A''	B'	900 1160	B'	A''	B	B'	900 1160
	E''	E''	2060	E''	E''	E''	2060	E	E	E	E	2060
24	C'	C'	900 1460	C'	C	C'	900 1460	C'	C	C	C'	900 1460
	E''	E''	2360	E''	E''	E''	2360	E	E	E	E	2360
27	D'	D'	900 1760	D'	D	D'	900 1760	D'	D	D	D'	900 1760
	E''	E''	2660	E''	E''	E''	2660	E	E	E	E	2660
	870	870	1740	870	910	870	1325	870	910	910	870	1780

○下地合板加工寸法表

記号	短辺 × 長辺
A(A') <A''>	860 (860) (580) × 910 (870) (910)
B(B')	910 (870) × 1160
C(C')	910 (870) × 1460
D(D')	910 (870) × 1760
E(E') <E''>	900 × 1780 (1325) (1740)

■ 梱包内容

○フロント土台付属部材 ※ () 内寸法は床下ロングを示す。

名称	数量	品番	寸法		
			1.0間	1.5間	2.0間
フロント土台アタッチメント	1	AC-369	L=1743	L=2654	L=3563
フロント見切縁	1	3K-93537	L=1744	L=2654	L=3564
躯体カバー	1	AC-370	L=1745	L=2655	L=3565
根太掛け	1	3K-92710	L=1745	L=2655	L=3565
束	1	3K-93545	L=668 (1068)	L=668 (1068)	L=668 (1068)
上枠アタッチメント	1	2K-94369	L=1744	L=2654	L=3564
同梱部品	1				

○妻土台付属部材

名称	数量	品番	寸法						
			3尺	4尺	5尺	6尺	7尺	8尺	9尺
妻土台アタッチメント	2	3K-93536	L=796	L=1096	L=1396	L=1696	L=1996	L=2296	L=2596
サイド見切縁	2	3K-93537	L=764	L=1064	L=1364	L=1664	L=1964	L=2264	L=2564
上枠アタッチメント	2	2K-94369	L=797	L=1097	L=1397	L=1697	L=1997	L=2297	L=2597
同梱部品	1								
707材取付用同梱部品	1								

■ 部材の取付

※本体フレームの組立～開口部の組立は、本体の組立・施工説明書をご覧ください。

- ①フロント土台にフロント土台アタッチメント、妻土台に妻土台アタッチメントをそれぞれトラスタップンねじ(φ5×10)で取付けてください。

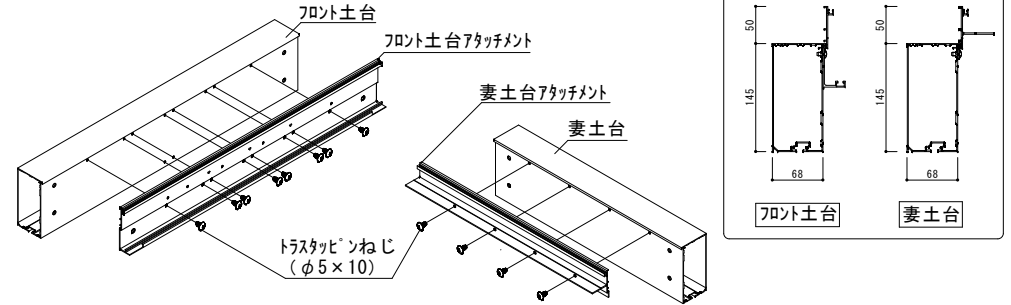

※出幅6尺以上の場合、中間に大引・束を取付けてください。(出幅3～5尺の場合は不要)

- ②大引連結金具、束を取り付けた大引を妻土台にトラスタップンねじ(φ5×10)で取付けてください。

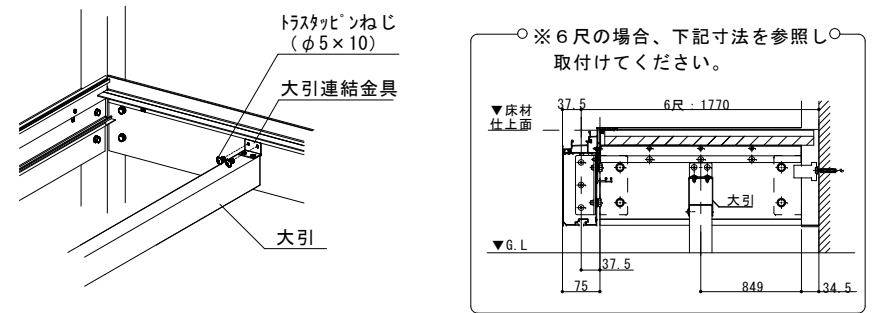

■ 床部の組立

- ①本体の組立・施工説明書に従い、根太を取付けてください。
※フロア仕様の場合、フロント土台アタッチメントの丸穴の中心に合わせ取付けてください。(下図参照)

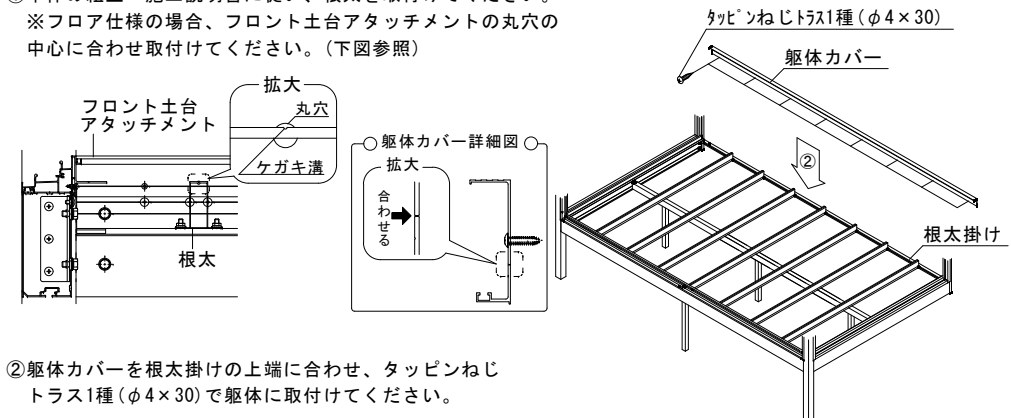

- ②躯体カバーを根太掛けの上端に合わせ、タップンねじトラス1種(φ4×30)で躯体に取付けてください。