

組立・施工説明書

台形パネル

アーバンルーフ ワイドタイプ

アーバンルーフ ジャンボタイプ

《お願い》

商品の組み立て、施工に従事される方を対象とした説明書です。
商品を長く安全にお使いいただくための、商品の組み立て方法、施工方法をまとめたものです。本書をよくお読みいただき、安全に正しく組み立て、施工を行ってください。

はじめにお読みください



このたびは、本商品をご採用いただき、誠にありがとうございます。

- 本説明書は「台形パネル」の組み立て、施工について説明しています。本体の組み立て、施工については本体に同梱の説明書を参照してください。
- 本説明書は専門知識を有する業者様向けの内容となっております。誤った方法で作業を行うと、不具合につながるおそれがあります。作業には危険が伴いますので、専門知識を有する業者様が行ってください。
- 本説明書は、必ず組み立て、施工される方にお渡しください。お施主様向け取扱説明書は、必ずお施主様にお渡しください。







本書内の表記

- 商品の組み立て、施工をしていただくうえで、人身事故や物的損害を未然に防止するため、守っていただきたいこととして、下記のような警告表記をしています。内容をよくご理解のうえ、商品の組み立て、施工を行ってください。

警告／注意／お願い

表記	意味
 警告	取り扱いを誤った場合、使用者が死亡または重傷を負うことが想定される危害の程度
 注意	取り扱いを誤った場合、使用者が通院加療の必要な傷害を負うことが想定されるか、または物的損害の発生が想定される危害・損害の程度
お願い	取り扱いを誤った場合、使用者が通院加療の必要のない程度の傷害を負うことが想定されるか、または物的損害の発生が想定される危害・損害の程度

その他の表記

表記	意味
 改訂	商品や作業に変更があったことを示しています。必ず変更点を確認のうえ、作業を行ってください。
 ご注意	作業上の注意していただきたい内容を示しています。
 Check	確認していただきたい内容を示しています。
 ポイント	商品の組み立て・施工を行う際の作業のポイントを示しています。
 電気工事	電気工事士の資格を有する方が行う作業を示しています。
 電動ドライバー禁止	電動ドライバーを使用してはいけないことを示しています。
 シーリング材	必ずシーリングを行っていただきたい箇所を示しています。

もくじ

もくじ	P.1
安全にお取り扱いいただくために	P.2
作業前の確認	P.3
同梱一覧	P.3
全体構成図	P.7
基礎工事	P.8
墨出し	P.8
基礎の掘削	P.8
切断・加工	P.9
間柱の切断	P.9
側枠の加工	P.9
間柱の取り付け	P.10
間柱の取り付け	P.10
柱の施工	P.11
柱の埋め込み	P.11
基礎の固定	P.11
枠の取り付け	P.12
上枠カバーの組み立て	P.12
四角ボルトの取り付け	P.13
枠の取り付け	P.14
パネル材の取り付け	P.17
パネル材の取り付け	P.17
寸法図	P.19
寸法図	P.19

安全にお取り扱いいただくために

⚠ 注意

- 組み立て・施工は、所定のねじを使用し、最後まで締め付けてください。
締め付け不良は、思わぬ事故につながるおそれがあります。
- 商品が破損、変形しないよう、取り扱いには十分注意してください。
破損、変形した商品を取り付けた場合、思わぬ事故につながるおそれがあります。
- 本説明書に記載以外の組み立て、加工など、改造を行わないでください。
性能に影響を及ぼし、思わぬ事故につながるおそれがあります。

お願い

- モルタルやコンクリートなどが商品の表面に付着した場合は、速やかに拭き取ってください。
外観不良(シミ・汚れ・つや落ち)につながるおそれがあります。











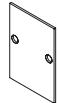

- 作業を行う際は、作業に適した服装で、適切な保護具（保護帽、安全帯、眼・耳・手・足の保護具）を着用し、安全に作業を行ってください。
- 作業場所の整理整頓を行うとともに、照度などの安全作業ができる作業環境の確保を行ってください。
- 高所作業では、安全確保や倒壊防止などの安全作業のための必要な措置を行ってください。
- 商品の運搬、組み立て、取り付けは相応の人数で行ってください。
- 作業は各作業工程を考慮して進めてください。
また、国家資格、技能講習、特別教育が必要な作業は、有資格者が行ってください。
- 作業者が相互に安全、健康状態について確認を行ってください。
- 事故が発生した場合は作業を中断し、安全を確保のうえで、ただちに手当てを行ってください。
- 商品表面にキズがつかないように、取り扱いには十分注意してください。
キズがつくと、商品の腐食につながるおそれがあります。
- 清掃が必要な場合は、中性洗剤溶液(1~2%)を使用してください。
酸・アルカリ・塩素系の洗剤液は、商品の腐食につながるおそれがあります。

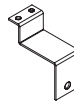



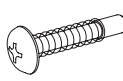

作業前の確認

同梱一覧

■ 枠ユニット (アーバンルーフ ワイドタイプ)

姿 図							
品 名 (単位: mm)	U字ガスケット	U字ガスケット	下枠キャップ	上枠キャップ (台形用)	トラスタッピンねじ (φ5×10)	フランジ付六角 ナット	側枠連結材
品 番	BS-JSP-1	BS-JSP-2	3K-30711	6K-13085	ET-5010	3K-11829	6K-17956
KSP-(DS)-A5109D-V3	1	—	2	2	4	4	2
KSP-(DS)-A5709D-V3	—	1	2	2	4	4	2
KSP-(DS)-A5118D-V3	1	—	2	2	4	4	2
KSP-(DS)-A5718D-V3	—	1	2	2	4	4	2
KSP-(DS)-A5120D-V3	1	—	2	2	4	4	2
KSP-(DS)-A5720D-V3	—	1	2	2	4	4	2
KSP-(DS)-A5126D-V3	1	—	2	2	4	4	2
KSP-(DS)-A5726D-V3	—	1	2	2	4	4	2
備 考	—	—	—	—	側枠連結材 取り付け用(側枠用)	側枠連結材 取り付け用(側枠用)	側枠・台形 パネル連結用

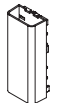
姿 図						
品 名 (単位: mm)	四角ボルト (M8×16)	六角袋ナット (M8)	波型スプリング ワッシャー(M8用)	中トラスタッピン ねじ2種(φ4×25)	小トラスタッピンねじ (φ4×10)	トラスタッピンねじ (φ5×10)
品 番	2K-16972	FN-M08	2K-16324	BM-4025GD8	EM-4010	ET-5010
KSP-(DS)-A5109D-V3	2	2	2	4	2	16
KSP-(DS)-A5709D-V3	2	2	2	4	2	18
KSP-(DS)-A5118D-V3	2	2	2	4	2	32
KSP-(DS)-A5718D-V3	2	2	2	4	2	36
KSP-(DS)-A5120D-V3	2	2	2	4	2	32
KSP-(DS)-A5720D-V3	2	2	2	4	2	36
KSP-(DS)-A5126D-V3	2	2	2	4	2	48
KSP-(DS)-A5726D-V3	2	2	2	4	2	54
備 考	補強連結材取り付け用 (台形パネル側)	補強連結材取り付け用 (台形パネル側)	補強連結材取り付け用 (台形パネル側)	上枠用キャップ 取り付け用	下枠用キャップ 取り付け用	たて材・側枠 取り付け用

姿 図							—
品 名 (単位: mm)	トラスタッピンねじ (φ5×10)	U字ガスケット	U字ガスケット	トラスタッピンねじ (φ5×10)	中棧キャップ	小トラスタッピンねじ (φ4×10)	組立・施工説明書
品 番	ET-5010	3K-20177	3K-20177	ET-5010	3K-30680	EM-4010	—
KSP-(DS)-A5109D-V3	20	—	—	—	—	—	1
KSP-(DS)-A5709D-V3	23	—	—	—	—	—	1
KSP-(DS)-A5118D-V3	20	14	—	16	2	2	1
KSP-(DS)-A5718D-V3	23	16	—	18	2	2	1
KSP-(DS)-A5120D-V3	20	—	14	16	2	2	1
KSP-(DS)-A5720D-V3	23	—	16	18	2	2	1
KSP-(DS)-A5126D-V3	20	28	—	32	4	4	1
KSP-(DS)-A5726D-V3	23	32	—	36	4	4	1
備 考	上枠カバー 取り付け用	L=738	L=938	たて材・側枠 取り付け用	—	—	—





■ 枠ユニット (アーバンルーフ ジャンボタイプ)

姿 図							
品 名 (単位: mm)	U字ガasket	U字ガasket	下枠キャップ	上枠キャップ (台形用)	トラスタッピンねじ (φ5×10)	フランジ付六角 ナット	側枠連結材
品 番	BS-JSP-1	BS-JSP-2	3K-30711	6K-13085	ET-5010	3K-11829	6K-17963
LSP-(DS)-A5109D-V3	1	—	2	2	4	4	2
LSP-(DS)-A5709D-V3	—	1	2	2	4	4	2
LSP-(DS)-A5118D-V3	1	—	2	2	4	4	2
LSP-(DS)-A5718D-V3	—	1	2	2	4	4	2
LSP-(DS)-A5120D-V3	1	—	2	2	4	4	2
LSP-(DS)-A5720D-V3	—	1	2	2	4	4	2
LSP-(DS)-A5126D-V3	1	—	2	2	4	4	2
LSP-(DS)-A5726D-V3	—	1	2	2	4	4	2
備 考	—	—	—	—	側枠連結材 取り付け用 (側枠用)	側枠連結材 取り付け用 (側枠用)	側枠・台形 パネル連結用

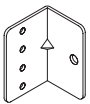
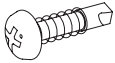

姿 図						
品 名 (単位: mm)	四角ボルト (M8×16)	六角袋ナット (M8)	波型スプリング ワッシャー(M8用)	中トラスタッピン ねじ2種(φ4×25)	小トラスタッピンねじ (φ4×10)	トラスタッピンねじ (φ5×10)
品 番	2K-16972	FN-M08	2K-16324	BM-4025GD8	EM-4010	ET-5010
LSP-(DS)-A5109D-V3	2	2	2	4	2	16
LSP-(DS)-A5709D-V3	2	2	2	4	2	18
LSP-(DS)-A5118D-V3	2	2	2	4	2	32
LSP-(DS)-A5718D-V3	2	2	2	4	2	36
LSP-(DS)-A5120D-V3	2	2	2	4	2	32
LSP-(DS)-A5720D-V3	2	2	2	4	2	36
LSP-(DS)-A5126D-V3	2	2	2	4	2	48
LSP-(DS)-A5726D-V3	2	2	2	4	2	54
備 考	補強連結材取り付け用 (台形パネル側)	補強連結材取り付け用 (台形パネル側)	補強連結材取り付け用 (台形パネル側)	上枠用キャップ 取り付け用	下枠用キャップ 取り付け用	たて材・側枠 取り付け用

姿 図							—
品 名 (単位: mm)	トラスタッピンねじ (φ5×10)	U字ガasket	U字ガasket	トラスタッピンねじ (φ5×10)	中棧キャップ	小トラスタッピンねじ (φ4×10)	組立・施工説明書
品 番	ET-5010	3K-20177	3K-20177	ET-5010	3K-30680	EM-4010	—
LSP-(DS)-A5109D-V3	20	—	—	—	—	—	1
LSP-(DS)-A5709D-V3	23	—	—	—	—	—	1
LSP-(DS)-A5118D-V3	20	14	—	16	2	2	1
LSP-(DS)-A5718D-V3	23	16	—	18	2	2	1
LSP-(DS)-A5120D-V3	20	—	14	16	2	2	1
LSP-(DS)-A5720D-V3	23	—	16	18	2	2	1
LSP-(DS)-A5126D-V3	20	28	—	32	4	4	1
LSP-(DS)-A5726D-V3	23	32	—	36	4	4	1
備 考	上枠カバー 取り付け用	L=738	L=938	たて材・側枠 取り付け用	—	—	—

■ 枠取付部品ユニット

姿 図						
品 名 (単位 : mm)	枠取付金具	中棧取付金具	なべドリルねじ (φ4×19)	四角ボルト (M8×16)	六角袋ナット (M8)	波型スプリング ワッシャー(M8用)
品 番	3K-10927	6K-15929	DN-4019B-SC	2K-16972	FN-M08	2K-16324
1SP-(DS)-B1A-V3	8	—	16	8	8	8
1SP-(DS)-B2A-V3	8	4	24	12	12	12
1SP-(DS)-B3A-V3	8	8	32	16	16	16
備 考	上下枠用	中棧用	取り付け用	取り付け用	取り付け用	取り付け用

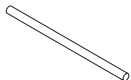
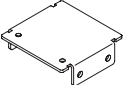
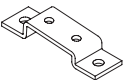
■ 間柱ユニット

姿 図					
品 名 (単位 : mm)	柱アンカー	間柱取付金具A	間柱取付金具B	トラスタッピンねじ (φ5×10)	座金組込六角ボルト (M5×12)
品 番	K-11711	6K-17954	6K-17955	ET-5010	4K-14046
KSP-(DS)-F24D	1	1	1	6	2
備 考	—	—	—	取付金具 取り付け用	取付金具 取り付け用

■パネル材ユニット（台形部）

ユニット記号	寸法		枚数
	長さ（長辺）	幅	
JSP-(DS)-F5109-V3-##*	864	700	1
	814		1
	764		1
	714		1
	664		1
	614		1
	563		1
JSP-(DS)-F5709-V3-##*	864	700	1
	814		1
	764		1
	714		1
	664		1
	614		1
	563		1
	513		1

##*は、パネル材の種類を表します。

パネル材の種類により、パネル材ユニットの末尾の記号が異なります。下記を参照してください。

屋根材種類	色	記号	
一般ポリカ	ブルースモーク	2A	
	ブラウンスモーク	2C	
	クリアマット2 （雨樋枠から見て左側）	2FL	
	クリアマット2 （雨樋枠から見て右側）	2FR	
	熱線遮断 ポリカ	熱線ブルースモークマット （雨樋枠から見て左側）	3BL
		熱線ブルースモークマット （雨樋枠から見て右側）	3BR
熱線クリアマット2 （雨樋枠から見て左側）		3JL	
熱線クリアマット2 （雨樋枠から見て右側）		3JR	

■パネル材ユニット

ユニット記号	寸法		枚数
	長さ	幅	
ACS-(DS)-RH2-08-V3-7*#	763	700	7
ACS-(DS)-RH2-08-V3-8*#			8
ACS-(DS)-RH2-10-V3-7*#	963	700	7
ACS-(DS)-RH2-10-V3-8*#			8

*#は、パネル材の種類を表します。

パネル材の種類により、パネル材ユニットの末尾の記号が異なります。下記を参照してください。

パネル材種類	色	記号
一般ポリカ	ブルースモーク	2A
	ブラウンスモーク	2C
	クリアマット2	2F
熱線遮断 ポリカ	熱線ブルースモークマット	3B
	熱線クリアマット2	3J

（単位：mm）

全体構成図

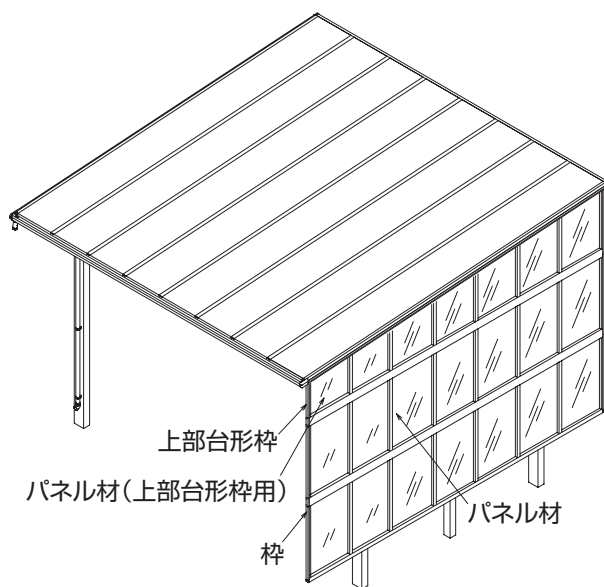

基礎工事

⚠ 注意

- 給排水配管、ガス管などの地下埋設物に干渉しないよう掘削時に注意してください。
- 基礎寸法は指定寸法以上で施工してください。
地盤のゆるいところでは、さらに基礎を大きくしてください。
地盤の支持力が得られず、商品が沈下し、思わぬ事故につながるおそれがあります。
- 基礎の根入れ深さは凍結深度より深くしてください。
地面の水分が凍る過程で商品が押し上げられ、思わぬ事故につながるおそれがあります。
- 傾斜地に設置する場合は、低い場所の柱の埋め込み深さを確保してください。
商品が倒壊するおそれがあります。
- 基礎底部には割栗石、砂利または碎石を敷き、アルミ柱内に入った水や結露水が地盤に浸透するようにしてください。水が留まると柱の凍結破損や異常腐食につながるおそれがあります。

墨出し

1. 寸法図 (P.19) を参考に、間柱の墨出しを行ってください。



- 間柱の移動はできません。

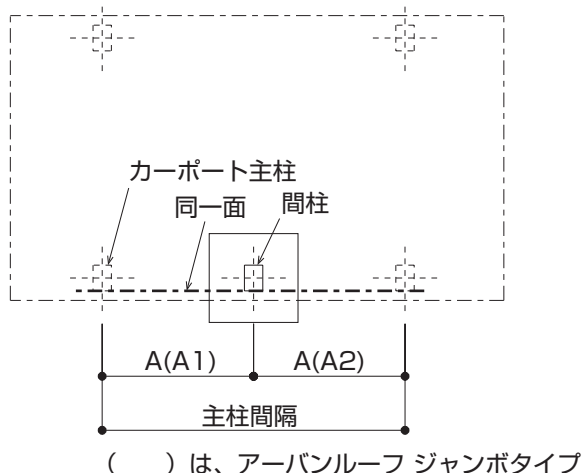

基礎の掘削

基礎の穴掘り

1. 寸法図 (P.19) を参考に、柱の埋め込み位置を決めて、基礎穴を掘ってください。
2. 基礎部に割栗石、砂利または碎石を敷き均し、突き固めてください。

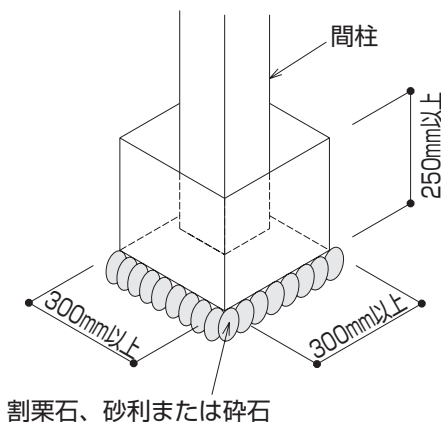

(単位: mm)

切断・加工

間柱の切断

1.下記の寸法を参照し、間柱を切断してください。

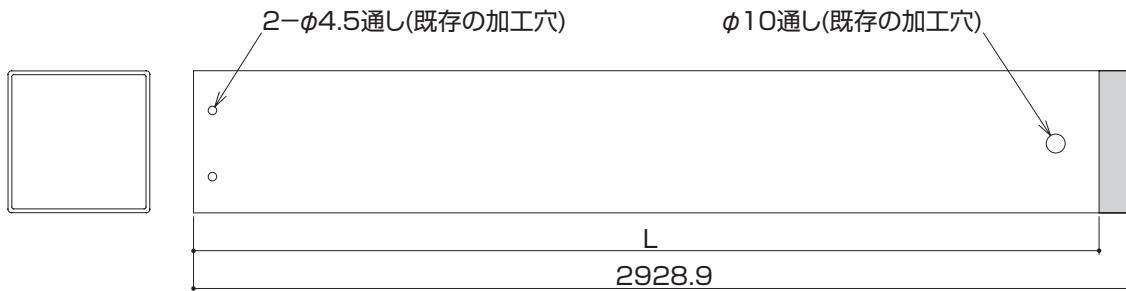

■アーバンルーフ ワイドタイプ

側面パネルLs	L
5052	2837
5768	2851

■アーバンルーフ ジャンボタイプ

側面パネルLs	L
5052	2915
5768	切断無し

側枠の加工

1.下記の寸法を参照し、側枠に穴加工してください。

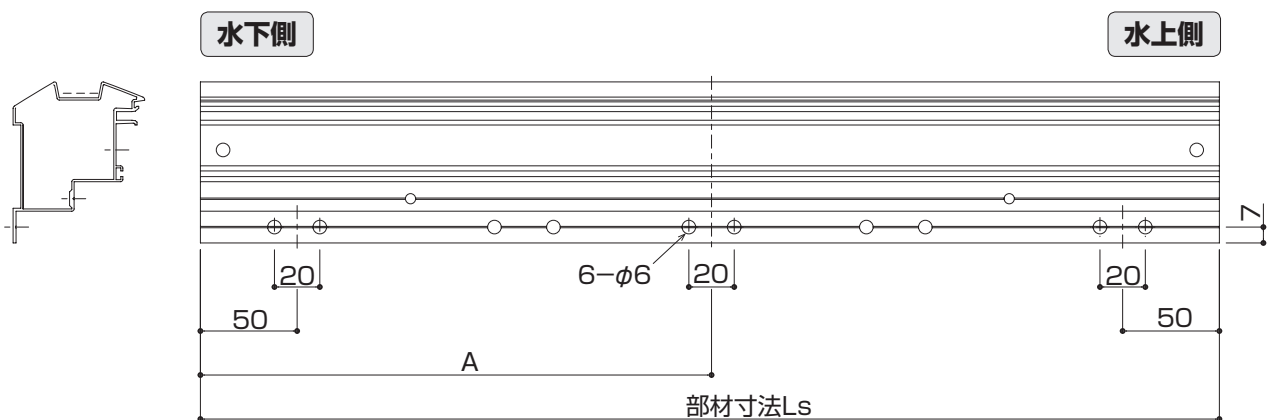

■アーバンルーフ ワイドタイプ

側面パネルLs	側枠Ls	A
5052	4904.4	2452
5768	5622.1	2811

■アーバンルーフ ジャンボタイプ

側面パネルLs	側枠Ls	A
5052	4904.4	2452
5768	5622.1	2811

(単位：mm)

間柱の取り付け

間柱の取り付け

1. 間柱取付金具Aを間柱に取り付けてください。

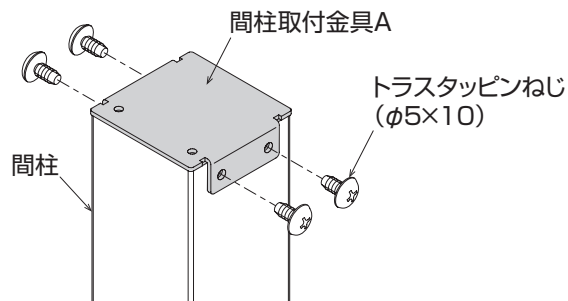

2. 間柱取付金具Bを間柱取付金具Aに取り付けてください。

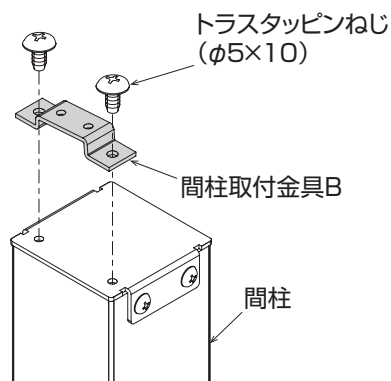

- 間柱取付金具の取り付け向きを確認してください。
屋根の勾配と間柱取付金具の勾配があうように取り付けてください。

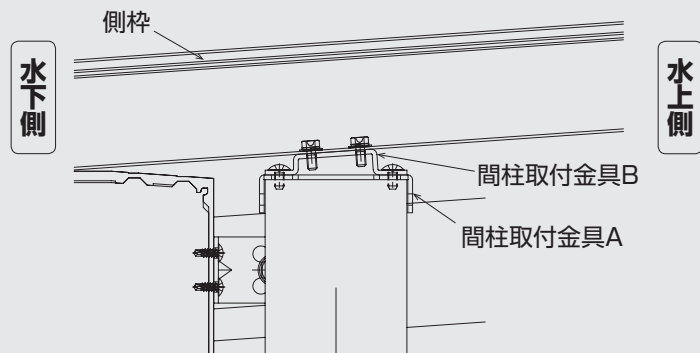

3. 側桝を間柱取付金具Bに取り付けてください。

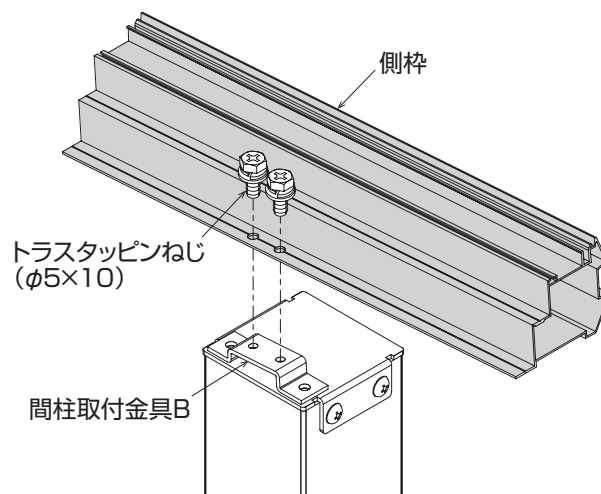

(単位：mm)

柱の施工

柱の埋め込み

1. 柱を埋め込んでください。

基礎の固定

⚠ 注意

- 基礎コンクリートには、腐食性の強い塩素系混和剤(急結剤など)や強アルカリ系硬化促進剤、海砂などは使用しないでください。
柱の異常腐食や、商品の破損につながるおそれがあります。
- パネル材の取り付けは、基礎コンクリートが確実に固まってから行ってください。コンクリートの強度が十分になるまで、過度の衝撃や荷重を与えないようにし、雨、霜、凍結、日光などに対してコンクリートを保護してください。(目安：4日～7日)
- 柱などを立ててからコンクリート詰めをしてください。
コンクリートを入れたあとに柱を立てると、柱内部に水がたまり凍結破壊や異常腐食につながるおそれがあります。
- 指定位置に必ず水抜き穴をあけてください。
凍結破損や異常腐食につながるおそれがあります。

間柱の位置確認

1. 間柱の後面とカーポート柱の後面が同一面になるように固定してください。

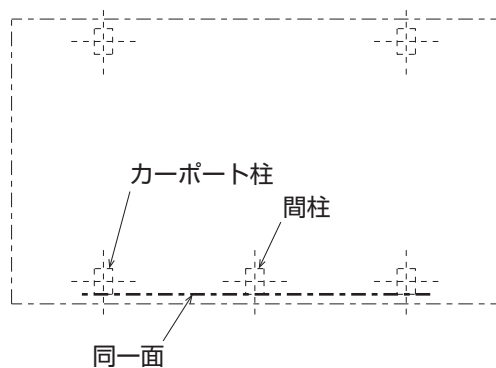

基礎コンクリートの打ち込み

1. 柱に水抜き穴をあけてください。(穴位置は図を参照)
2. 基礎穴に基礎コンクリートを打ち込んでください。

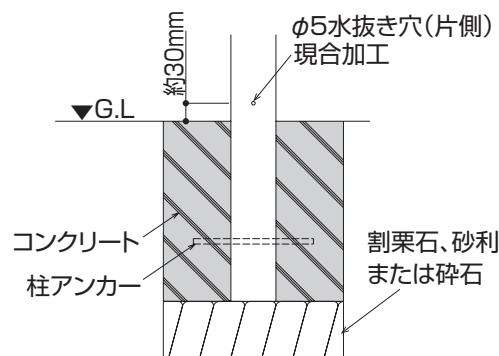

(単位：mm)

枠の取り付け



• 台形枠に左右がありますので、台形パネルを取り付ける向きを確認してください。

上枠カバーの組み立て

1. 上枠に下穴 (φ4.5) をあけてください。
2. 上枠カバーを上枠に取り付けてください。

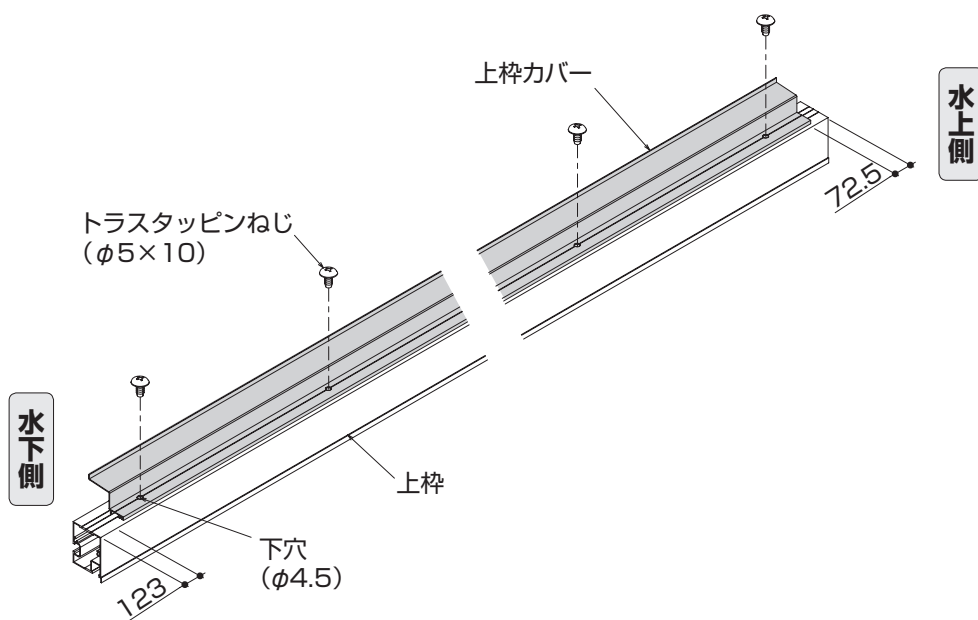

【上枠カバー取り付け位置】

《アーバンルーフ ワイドタイプ》

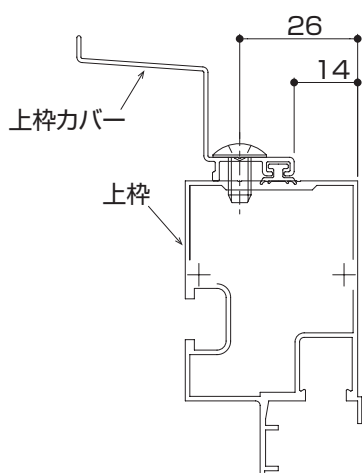

《アーバンルーフ ジャンボタイプ》

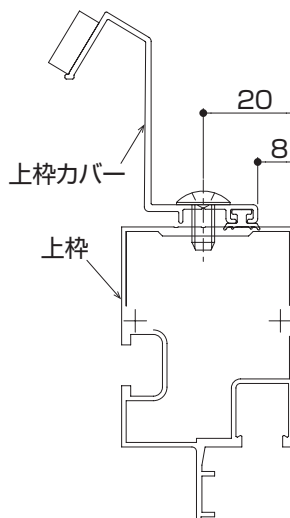

(単位 : mm)

四角ボルトの取り付け

1. 四角ボルトの取り付け位置を確認してください。

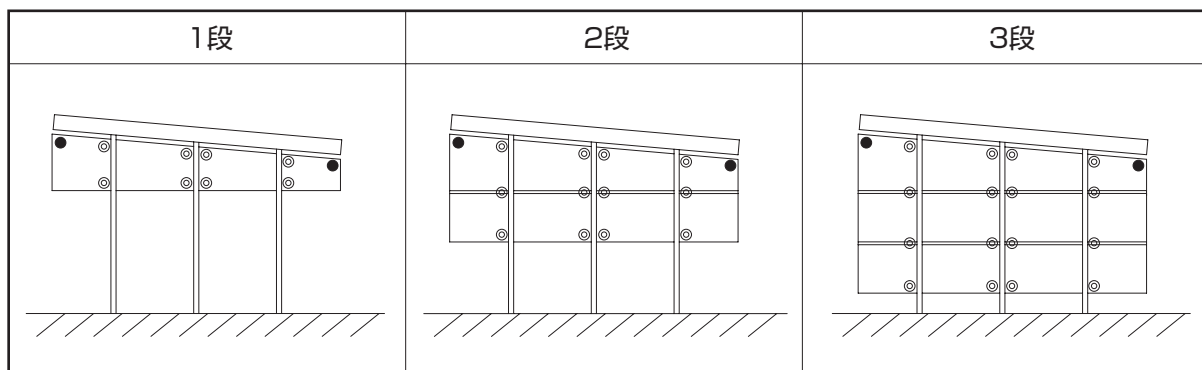

○：枠取付金具用 ●：側枠連結金具用

2. 四角ボルトを上枠・下枠に指定数挿入してください。

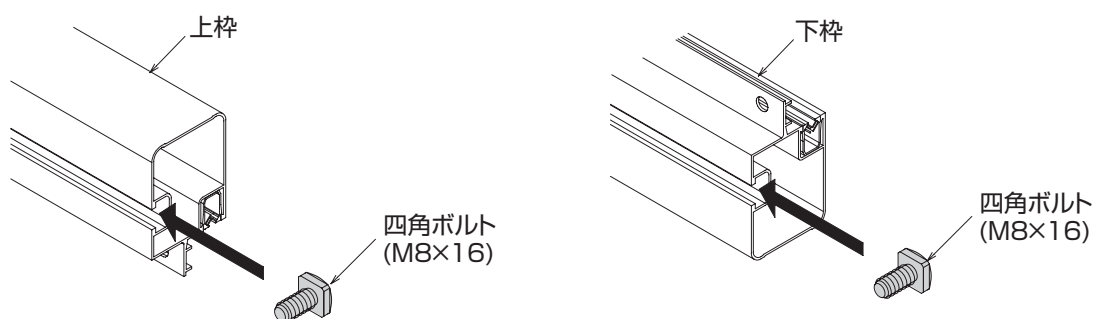

Hs ≥ 18 の場合

- ① 四角ボルトを上枠・下枠に指定数挿入してください。
- ② 四角ボルトを中棧に挿入してください。

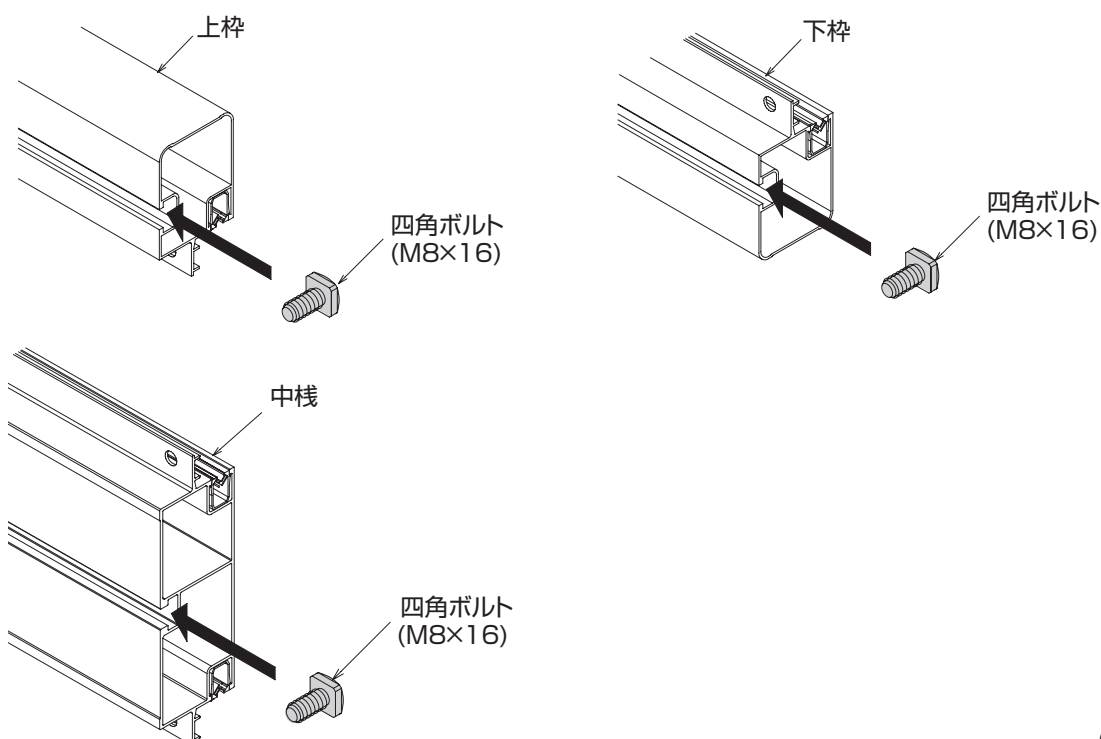

(単位：mm)

枠の取り付け

1. 枠取付金具を取り付けてください。

アーバンルーフ ワイドタイプの場合

- ① 柱に下穴φ4.5をあけてください。
- ② 枠取付金具を取り付けてください。

《アーバンルーフ ワイドタイプ》

長さ	A	B	C	D
L50	32	33	42	42
L57	32	33	42	42

《アーバンルーフ ジャンボタイプ》

長さ	A	B	C	D
L50	166	29.5	38.5	153
L57	166	29.5	38.5	153

(単位：mm)

1. 枠取付金具を取り付けてください。
2. 上枠を枠取付金具で柱に固定してください。
3. 2本のたて材を、上枠の両端の柱近くにそれぞれ仮固定してください。

Hs ≥ 16 の場合

- ① 中棧をたて材に取り付けてください。
4. 下枠をたて材に取り付けてください。

Hs ≥ 16 の場合

- ① 中棧を中棧取付金具で柱に固定してください。

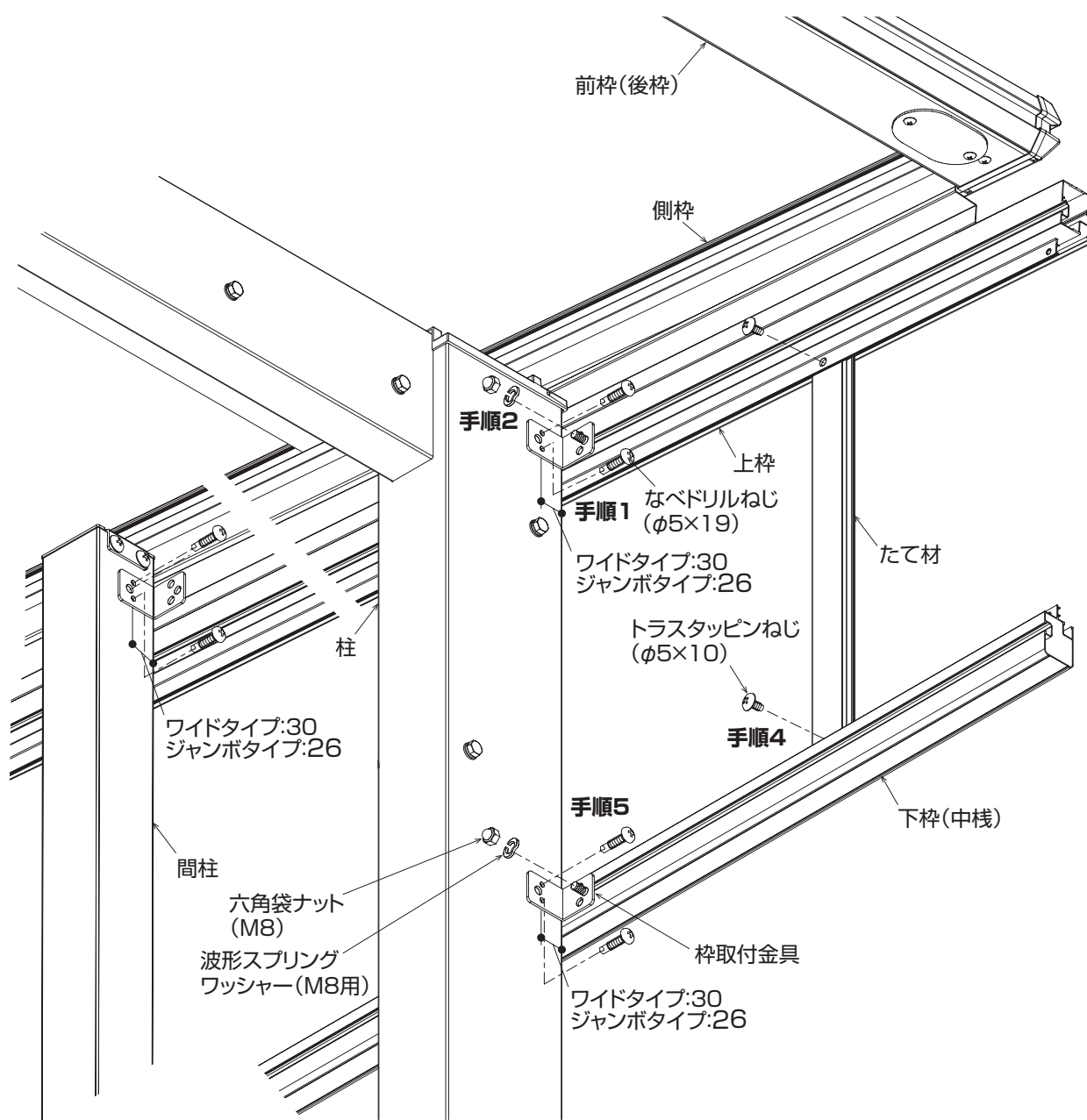

(単位 : mm)

5. 下枠を枠取付金具で柱と間柱に固定してください。

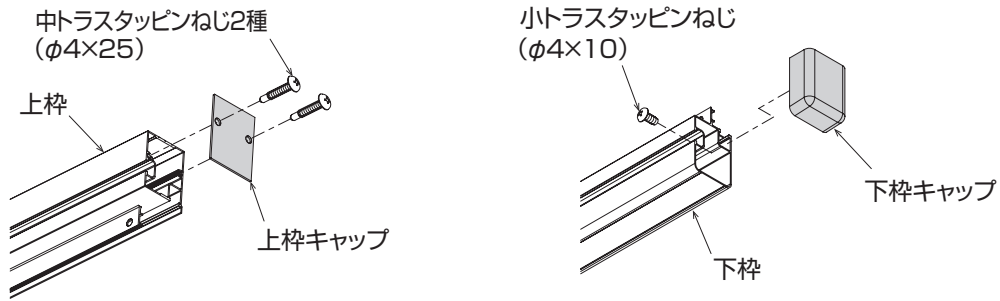

Hs ≥ 16 の場合

① 上枠・中棧に、キャップを取り付けてください。

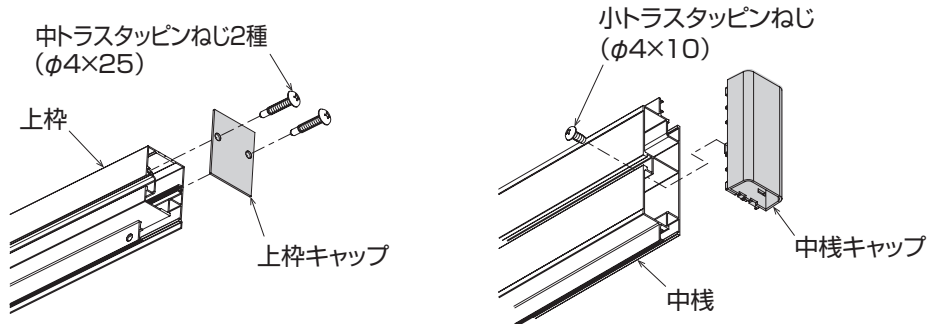

6. 上枠・下枠に、キャップを取り付けてください。

7. 側枠連結材を取り付けてください。

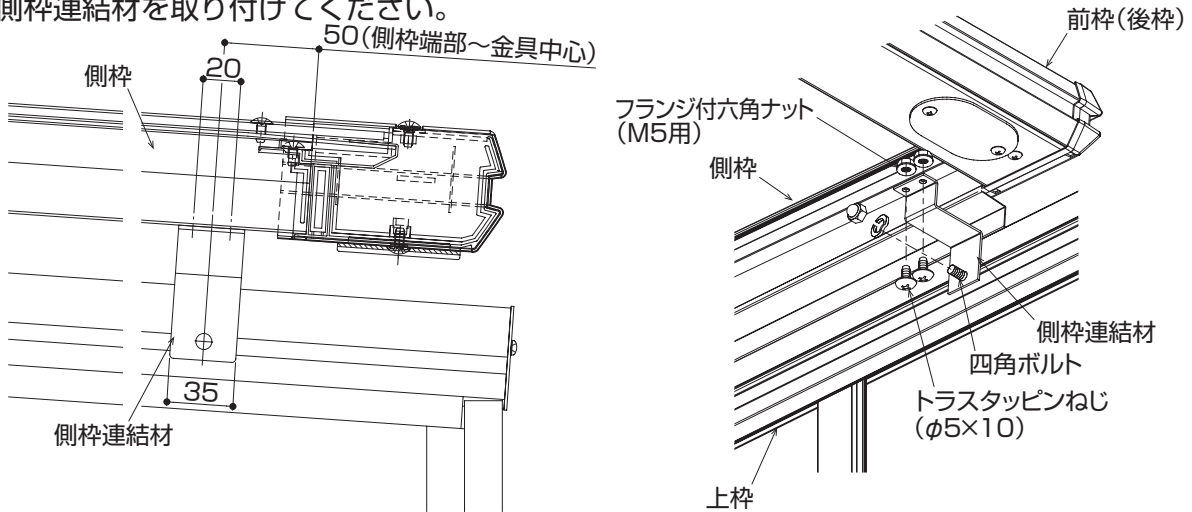

《アーバンルーフ ワイドタイプ》

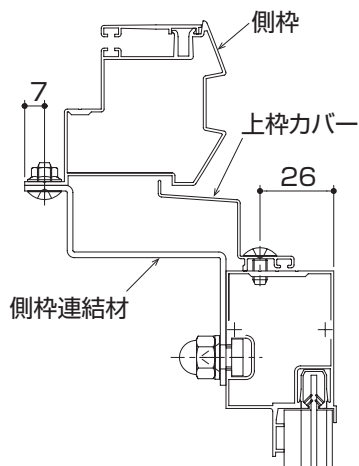

《アーバンルーフ ジャンボタイプ》

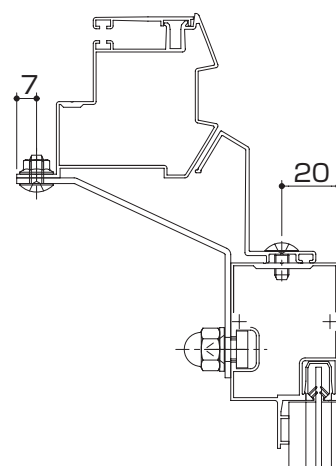

(単位：mm)

パネル材の取り付け

パネル材の取り付け

1. U字型ガスケットをたて材・側枠に取り付けてください。



2. 仮固定した2本のたて材を取りはずしてください。

3. 片側の側枠を、上枠・下枠に取り付けてください。

Hs ≥ 16 の場合

① 片側の側枠を、上枠・中棧に取り付けてください。

4. パネル材を上枠・下枠の溝に差し込んでください。

Hs ≥ 16 の場合

① パネル材を上枠・中棧の溝に差し込んでください。

5. パネル材をスライドさせ、側枠のU字型ガスケットの溝に差し込んでください。



- ・パネル材がスライドしにくい時は、当て板をしてハンマーなどでパネル材小口面を軽く叩いてください。
- ・台形パネルは、高さが小さい側から取り付けてください。

6. たて材をパネル材に差し込み、上枠・下枠にねじ留めしてください。



- ・たて材が柱と同じ位置となりねじ留めできない時は、上下枠取付ボルトをゆるめ、上枠・下枠（中棧）をスライドさせてねじ留めしてください。

Hs ≥ 16 の場合

① たて材をパネル材に差し込み、上枠・中棧にねじ留めしてください。

7. 順次パネル材を取り付け、たて材をねじ留めし、すべてのパネル材を取り付けてください。

8. 端部の側枠を上枠・下枠に取り付けてください。

Hs ≥ 16 の場合

① 端部の側枠を上枠・中棧に取り付けてください。

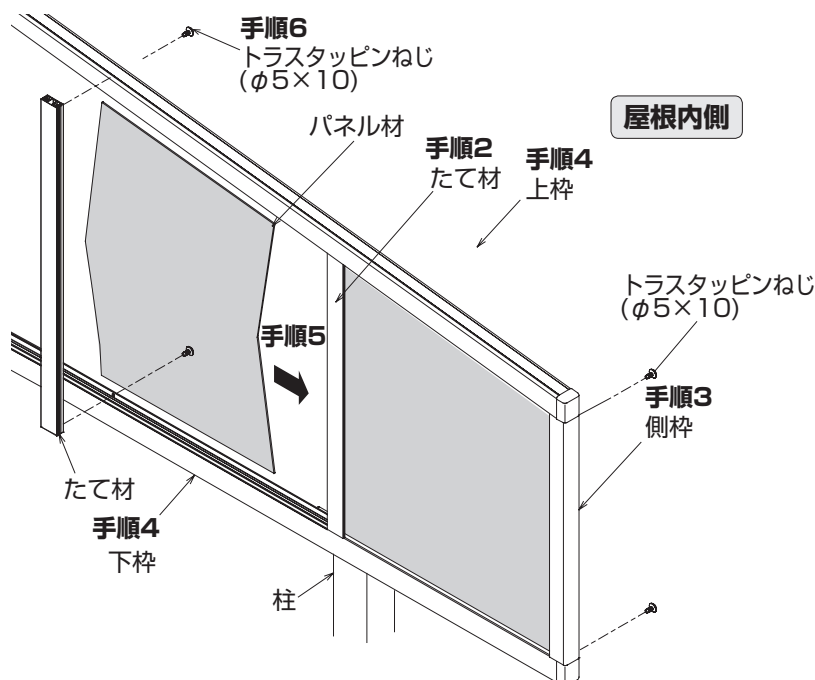

(単位：mm)

9. 下段のパネル材を取り付けてください。

Hs ≥ 16 の場合

- ① たて材を中棧に取り付けてください。
- ② 下枠を枠取付金具で柱に固定してください。
- ③ 下枠キャップを取り付けてください。
- ④ 手順1～手順7を繰り返してください。
- ⑤ 端部の側枠を中棧・下枠に取り付けてください。

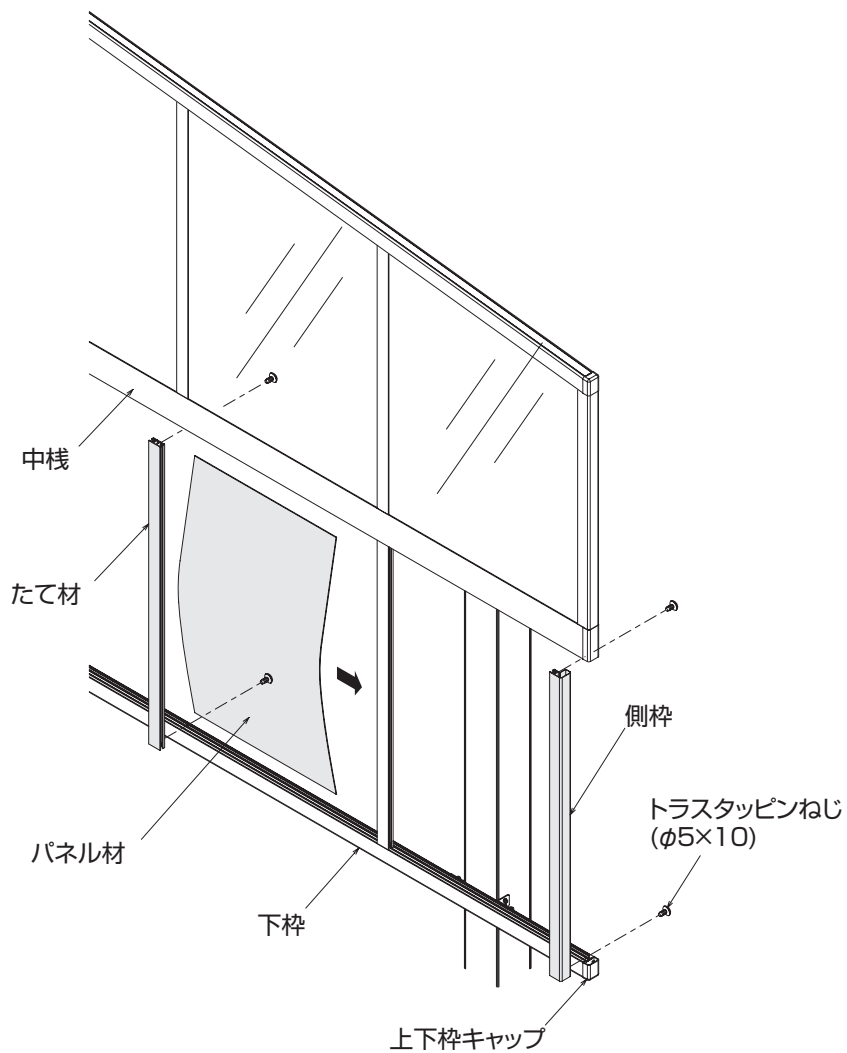

(単位 : mm)

寸法図

寸法図

《アーバンルーフ ワイドタイプ》

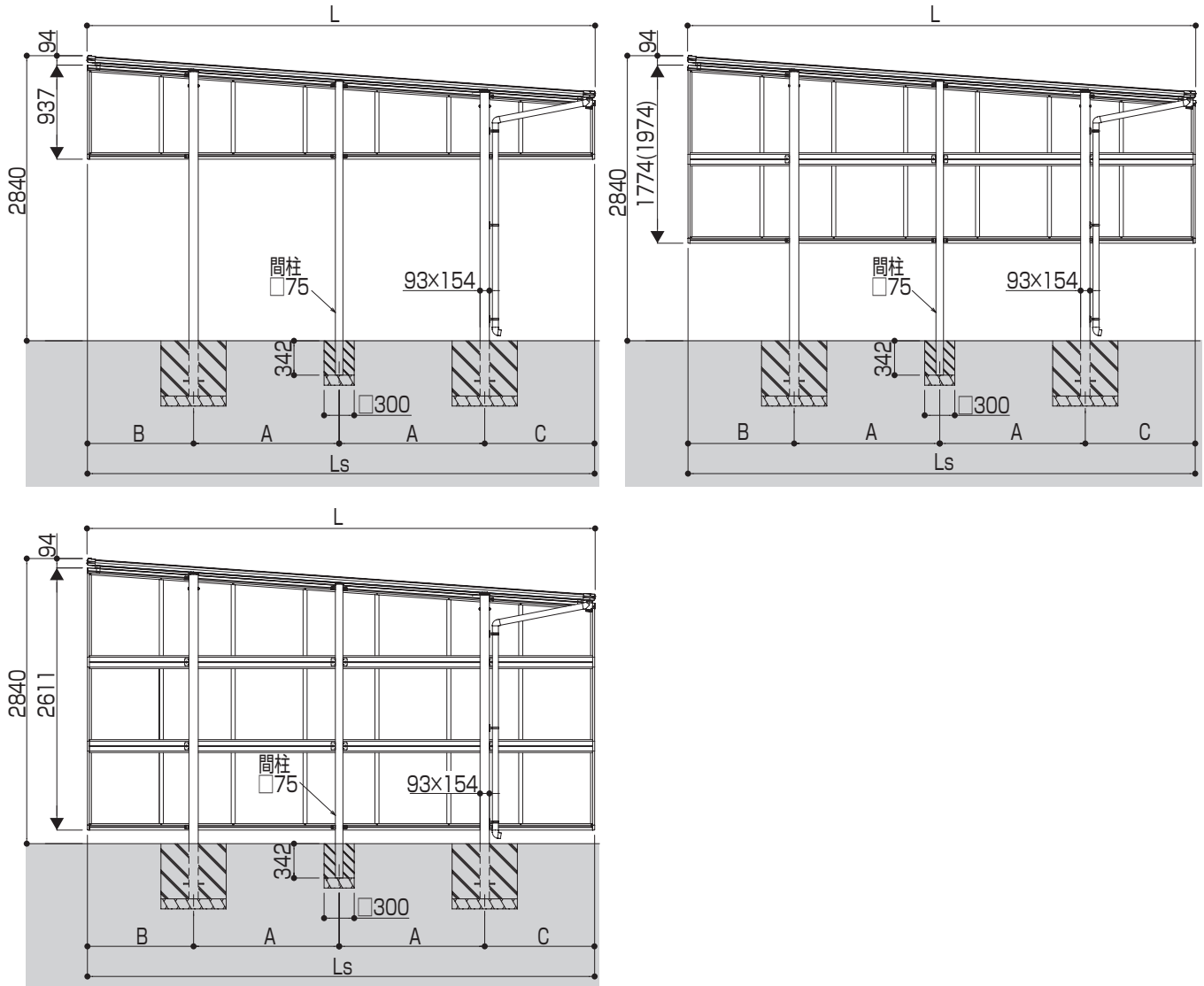

長さ	L	Ls	A	B	C
L50	5062	5052	1450	1057	1095
L57	5778	5768	1650	1215	1253

(単位 : mm)

《アーバンルーフ ジャンボタイプ》

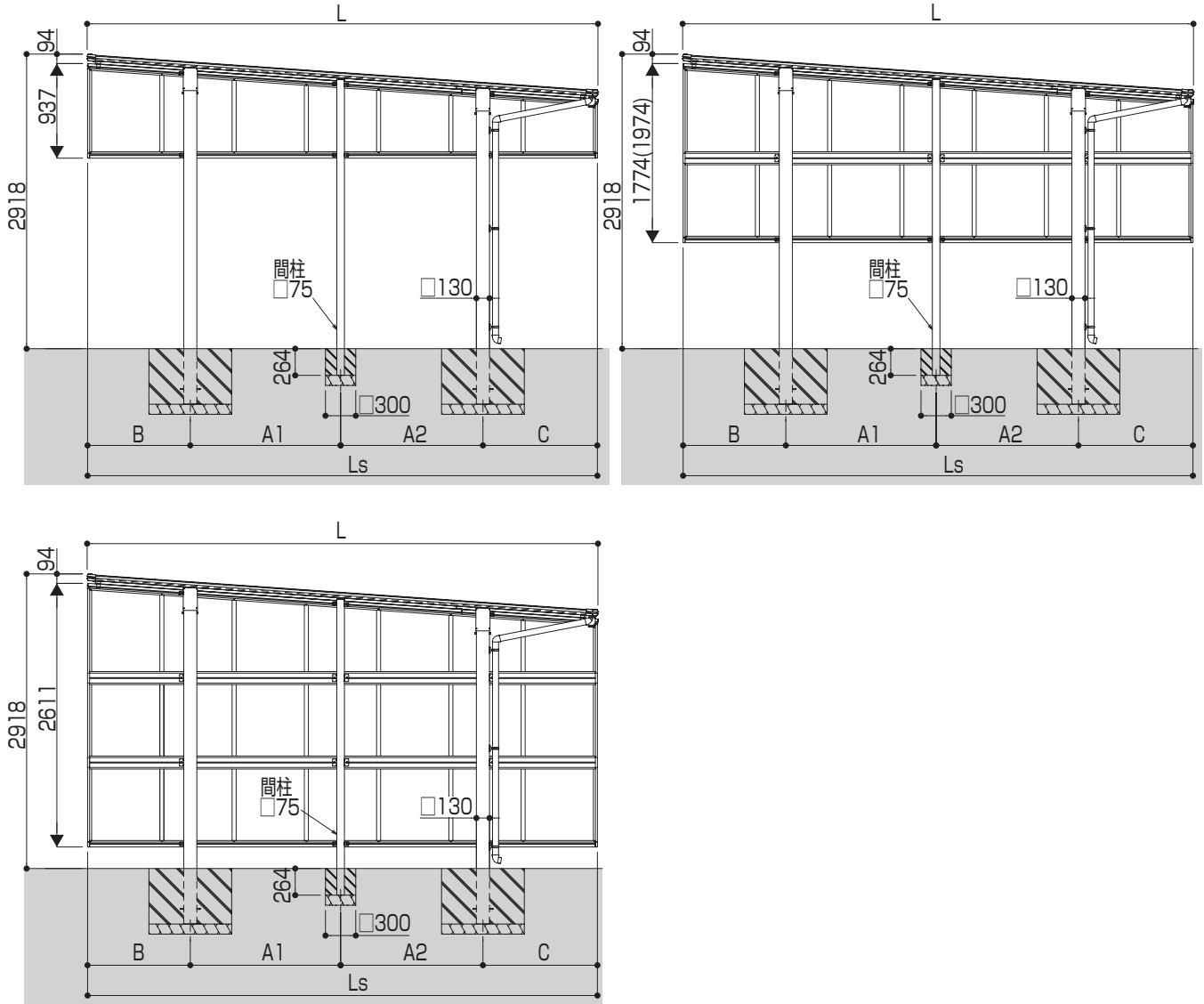

長さ	L	Ls	A1	A2	B	C
L50	5062	5052	1490	1410	1018	1134
L57	5778	5768	1690	1610	1176	1292

(単位 : mm)

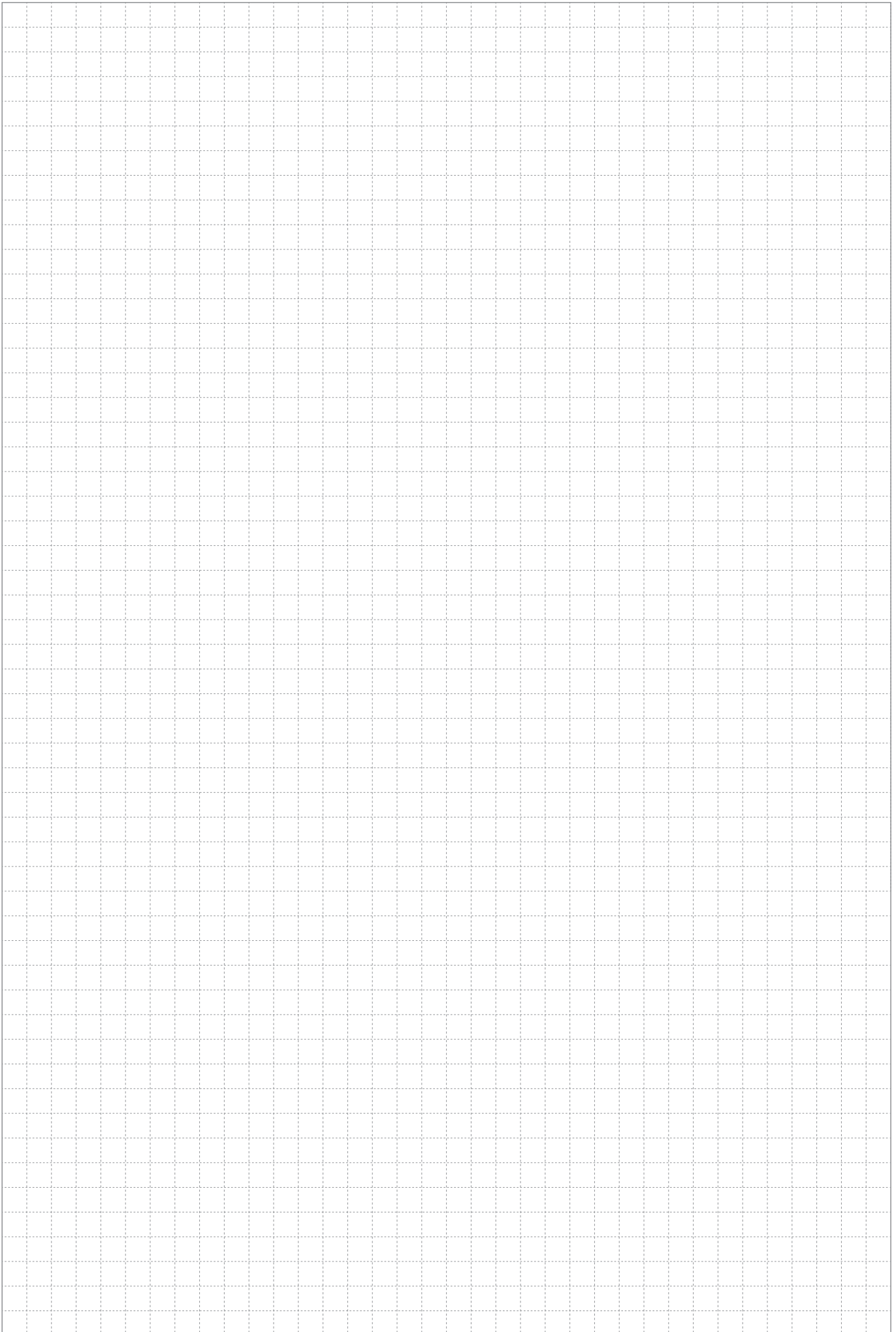

お客様メモ

株式会社大仙

●表示内容は 2020 年 9 月現在のものです。

ホームページ <https://daisen-exterior.jp/>